

# PSM 220 / 330 DM

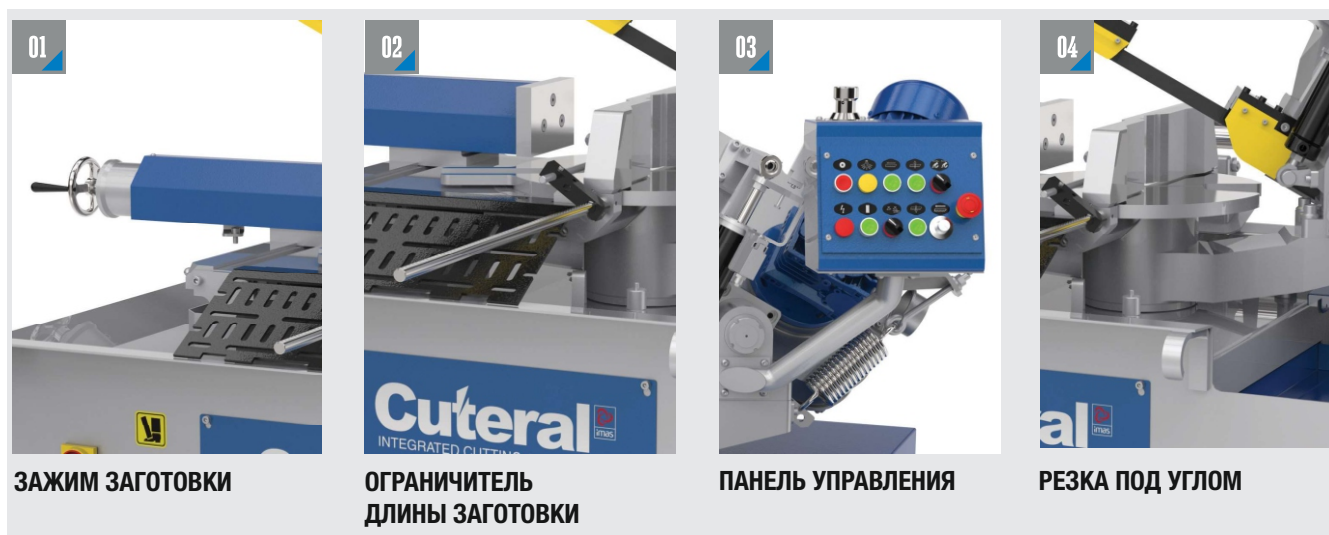

## ПОЛУАВТОМАТИЧЕСКИЙ ЛЕНТОЧНОПИЛЬНЫЙ СТАНОК PSM 220/330 DM



**ЗАЖИМ ЗАГОТОВКИ**

**ОГРАНИЧИТЕЛЬ  
ДЛИНЫ ЗАГОТОВКИ**

**ПАНЕЛЬ УПРАВЛЕНИЯ**

**РЕЗКА ПОД УГЛОМ**

# РАЗМЕРЫ

# МАЯТНИКОВЫЕ

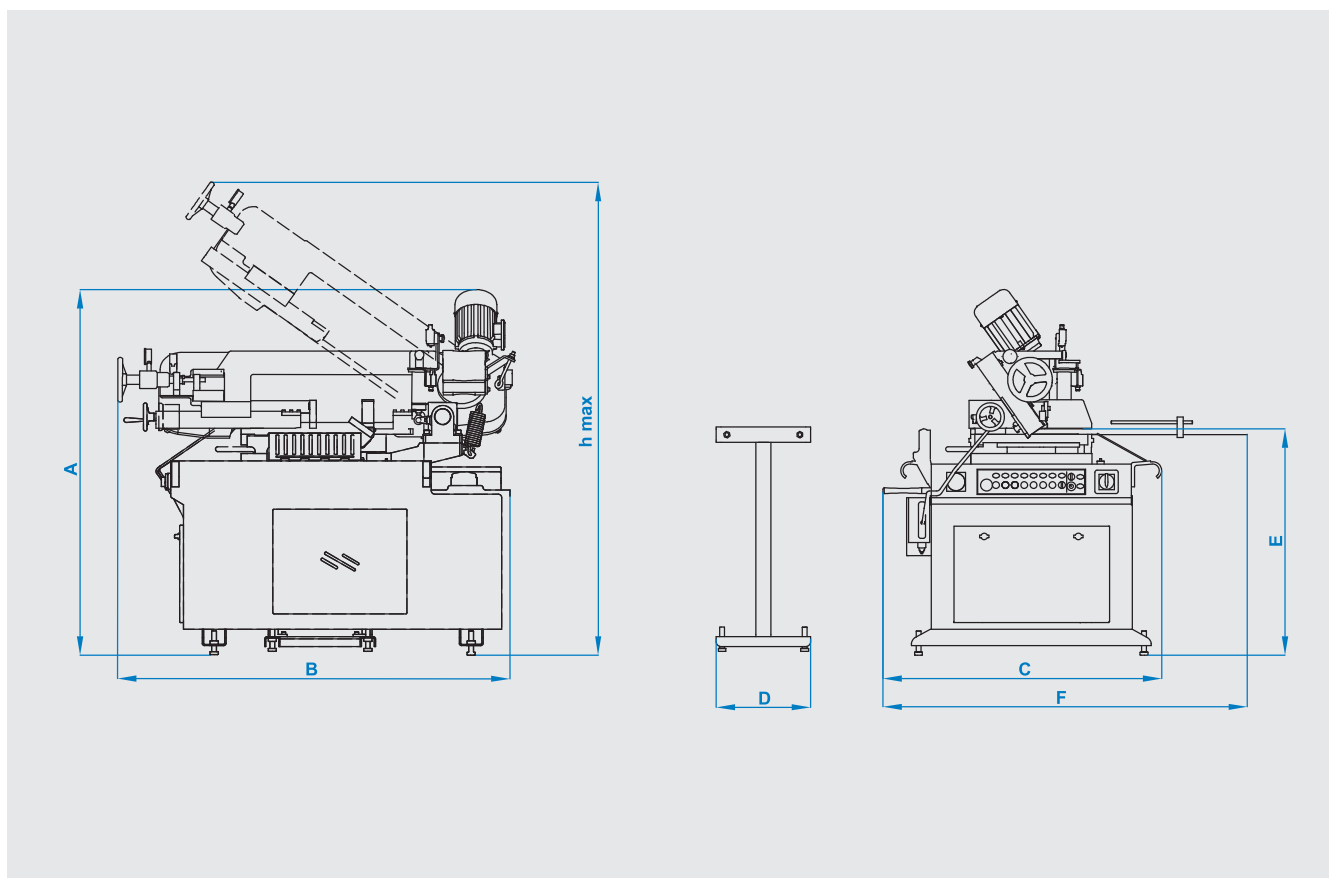

## ТЕХНИЧЕСКИЕ ХАРАКТЕРИСТИКИ

A	1555 mm	B	1670 mm	C	1185 mm	D	400 mm	E	695 mm	F	455 mm	h	2010 mm
---	---------	---	---------	---	---------	---	--------	---	--------	---	--------	---	---------

Полуавтомат	Размер полотна 27x0,9x3175 мм	Мощность привода полотна 1,1 кВт - 1000 об/мин	Мощность подачи заготовки -
Мощность гидропривода 0,75 кВт - 1400 об/мин	Мощность подачи СОЖ 0,12 кВт - 3000 об/мин	Напряжение элетросети 400 В	Максимальная мощность 1,97 кВт
Скорость резания 25 м/мин - 82 м/мин	Вес 670 кг	Зажим заготовки Пневматический	Натяжение полотна Гидромеханическое

90°	mm	60°	45°	30°	0°	30°	45°	60°
Высота заготовки	220 mm	220 mm	220 mm	220 mm	220 mm	220 mm	210 mm	130 mm
Ширина заготовки	330 mm	180 mm	220 mm	220 mm	220 mm	220 mm	210 mm	110 mm
		220 x 180 mm	220 x 280 mm	220 x 330 mm	220 x 280 mm	210 x 180 mm	100 x 130 mm	