

CSM 400



ПОЛУАВТОМАТИЧЕСКИЙ ДВУХКОЛОННЫЙ ЛЕНТОЧНОПИЛЬНЫЙ СТАНОК CSM 400



**ГИДРАВЛИЧЕСКИЙ
ЗАЖИМ ЗАГОТОВКИ**



ПАНЕЛЬ УПРАВЛЕНИЯ

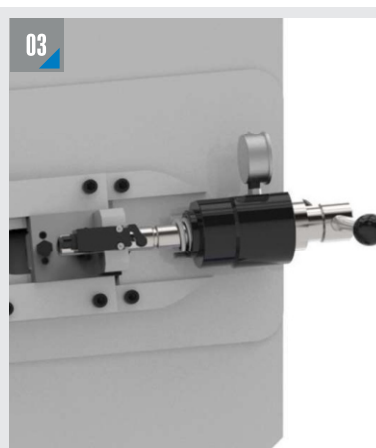

**ГИДРОМЕХАНИЧЕСКОЕ
НАТЯЖЕНИЕ ПОЛОТНА**



ПОВОРОТНЫЕ ТИСКИ

РАЗМЕРЫ

ДВУХКОЛОННЫЕ

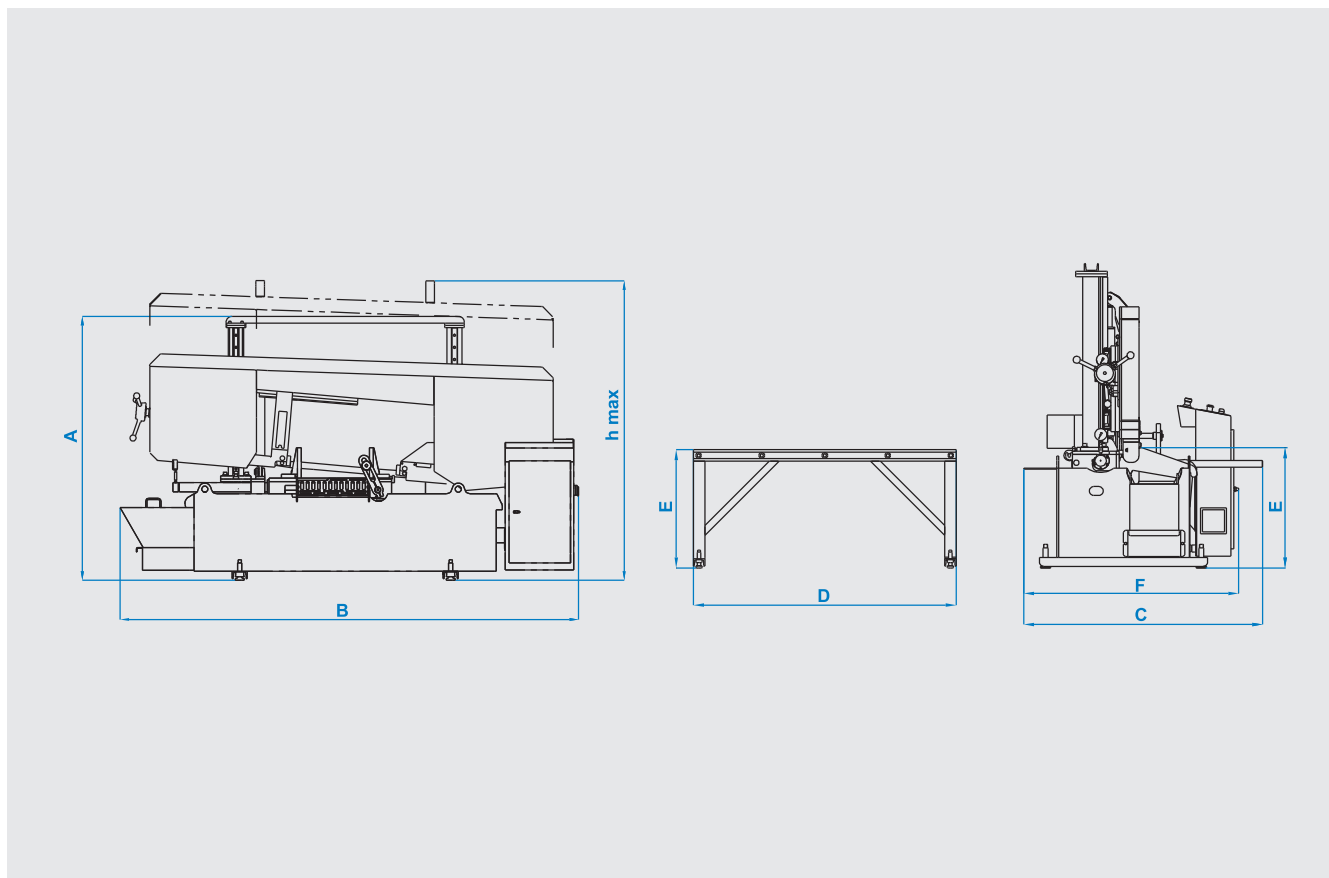

ТЕХНИЧЕСКИЕ ХАРАКТЕРИСТИКИ

A	1740 mm	B	3022 mm	C	1365 mm	D	1500 mm	E	675 mm	F	1228 mm	hmax	1975 mm
---	---------	---	---------	---	---------	---	---------	---	--------	---	---------	------	---------

Полуавтомат	Размер полотна 41x1,3x5715 мм	Мощность привода полотна 4 кВт - 1500 об/мин	Мощность подачи заготовки -
Мощность гидропривода 0,75 кВт - 1500 об/мин	Мощность подачи СОЖ 0,12 кВт - 3000 об/мин	Напряжение электросети 400 В	Максимальная мощность 4,87 кВт
Скорость резания 15 м/мин - 49 м/мин	Вес 1220 кг	Зажим заготовки Гидравлический	Натяжение полотна Гидромеханическое

90°	mm inch	60°	45°	30°	0°	30°	45°	60°
Высота заготовки	Ширина заготовки	●	300 mm	400 mm	400 mm			
400 mm	490 mm	■	300 mm	400 mm	400 mm			
		■	400 x 300 mm	400 x 400 mm	400 x 490 mm			